

# 宏泰順電子(深圳)有限公司

HIGH HIT ENTERPRISE CO.,LTD

## 產品規格書 (SPECIFICATIONS)

客 戶 (CUSTOMER)		口 徑(SIZE)		8"	
客戶型名(CUSTOMER'S NO)		样品型号(SAMPLE NO)		ADS1880	
編號	項 目		規 格 及 測 定 條 件		
1	標稱阻抗	(IMP)	单体 ACR:8.0 Ω ±15% AT 300 Hz 1.0V		
2	直流阻抗	(DCR)	单体 DCR: 7.2 Ω ±7%		
3	動作	(OPERATION)	Must be normal At program source30W		
4	異常音	(BUZZ AND RATTLE)	Must be normal Sine wave15.5v at Fo-20KHz		
5	最低共振頻率	(RESONANT FREQ (F <sub>0</sub> ))	FO: 50 ± 20 % Hz 裝箱后 Fo: 117 ± 20 % Hz Without baffle		
6	出力音壓	(S.P.L)	Mean value at90 ± 2dB 300 500 1K 8KHz average; At 1W on axis calculated from 1.0M/2.83V measurement		
7	實效頻率範圍	(FREQ RESPONSE)	Fo~20KHz		
8	額定頻率範圍	(RATED POWER INPUT)	Fo~20KHz Max deviation-10dB		
9	額定輸入功率	(RATED POWER INPUT)	80W (BOX Ass'y 状态)		
10	最大輸入功率	(P.M.P.O.)	160W		
11	失真率	(DISTORTION)	5% MAX		
12	耐寒試驗	(COLD TEST)	-25 ± 3°C 16H		
13	耐熱試驗	(COLD TEST)	70 ± 2°C 16H		
14	耐濕性(周期性) (COMPOSITE TEMPERATURE/HUMIDITY CYCLC TEST)		濕度: 溫度: 時間:		
15	磁束密度	(FLUX DENSITY)	± 10% Gauss		
16	總磁束	(TOTAL FLUX)	MAXWEL		
17	磁鐵	(MAGNET)	主磁 φ 120* φ 60*20mm ( )Material(Ferrite) OZ 副磁 φ * φ * mm ( )Material( ) OZ		
18	重量	(WEIGHT)	G		
19	絕緣抵抗	(INSULATION)	喇叭端子與露出金屬部分之間有 2MΩ 500V 以上 More than 2MΩ between a terminal & a bare metal section of SPK		
20	極性	(POLARITY)	喇叭端子(+)側連接正電流時,振動板要往 前 方向振動 THE CONE SHALL MOVE FORWARD THE MAGNET		
21	連續負荷試驗	(LOAD TEST)	<input type="checkbox"/> WHITE NOISE 96H <input type="checkbox"/> SN-1 IEC268 8H <input type="checkbox"/> PINK NOISE 8H <input type="checkbox"/> 426A 16H <input type="checkbox"/> IEEE 219 8H		
22	漏磁密度	(FLUX LEAKAGE)	距離後蓋 mm 漏磁束 ≤ G		
23	中音	(MIDRANGE)			
24	高音	(TWEETER)	20MM 蚕丝+鈦 DOME TWEETER 加分音器		
25	變壓器	(TRANSFORMER)	100V, 50W/25W/12.5W--8 Ω		
擔 當		照 查		承 認	核 准

宏泰顺电子（深圳）有限公司				文件编号			
				备注			
图名	成品图	型号	ADS1880	发	日期	2011.05.11	
规格				图	版本	A0	图号

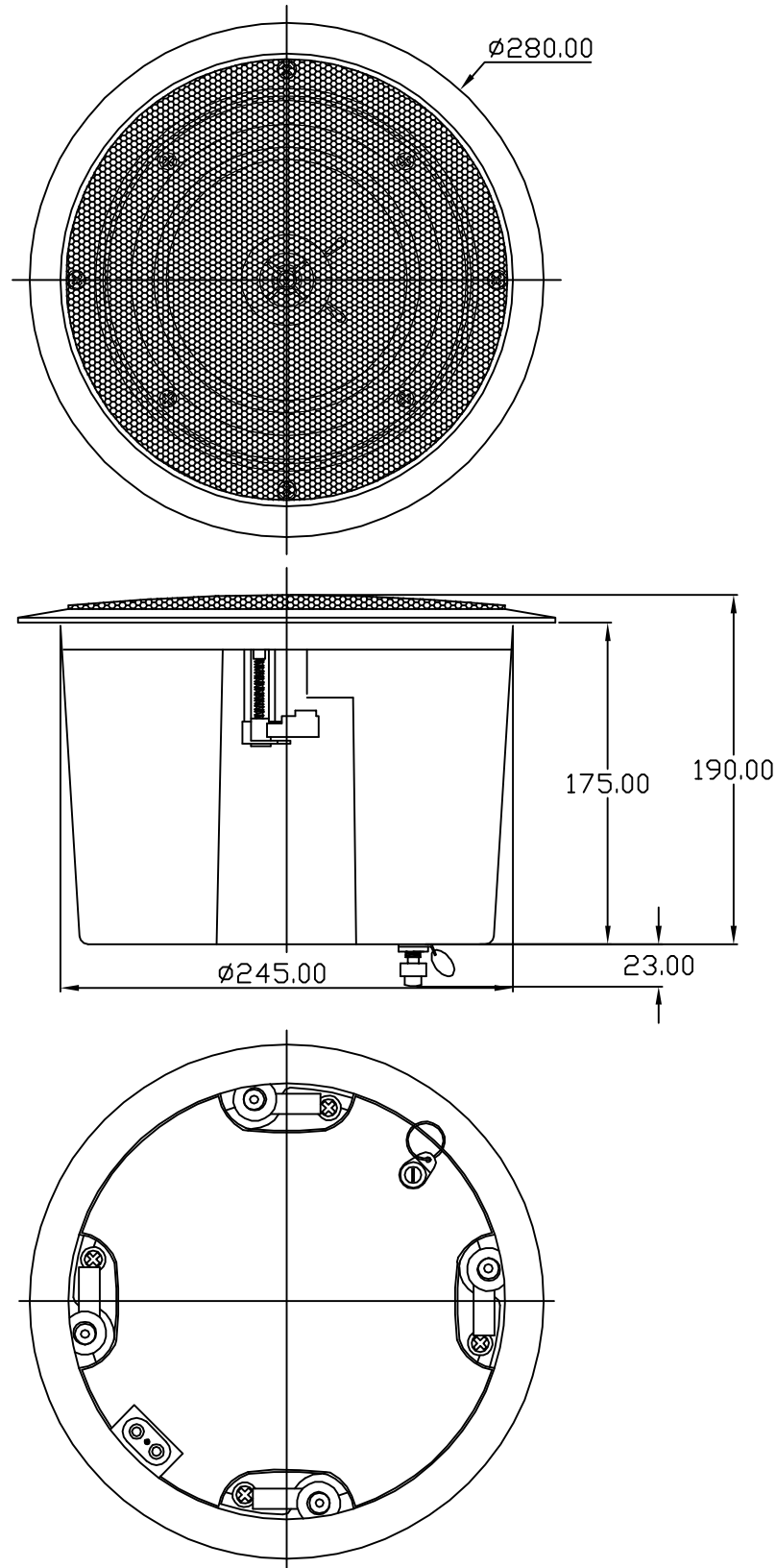

材料		制	担	照	承	核
比例	单位/mm一般公差	图	当	查	认	准