

宏泰順電子（深圳）有限公司

HIGH HIT ENTERPRISE CO.LTD

產品規格書（SPECIFICATIONS）

| | | | | | | | |
|---------------------|---|--|--|-------------------|--|-----|--|
| 客 戶 (CUSTOMER) | | 口 徑(SIZE) | | 4" | | | |
| 客戶型名(CUSTOMER'S NO) | | 样品型号(SAMPLE NO) | | ADS400C(HST-400C) | | | |
| 編號 | 項 目 | 規 格 及 測 定 條 件 | | | | | |
| 1 | 標稱阻抗 (IMP) | ACR:8.0Ω ±15% AT650HZ 1.0 V | | | | | |
| 2 | 直流阻抗 (DCR) | DCR:7.2Ω ±7% | | | | | |
| 3 | 動作 (OPERATION) | Must be normal At program source6W | | | | | |
| 4 | 異常音 (BUZZ AND RATTLE) | Must be normal Sine wave6.9V at Fo-20KHz | | | | | |
| 5 | 最低共振頻率 (RESONANT FREQ (F ₀)) | 喇叭 Fo: 130±20%Hz Without baffle | | | | | |
| 6 | 出力音壓 (S.P.L) | Mean value at86±2dB 300 400 600 800 4K 6K 8K 10 KHz average; At 1W on axis calculated from 1.0M/2.83V measurement | | | | | |
| 7 | 實效頻率範圍 (FREQ RESPONSE) | Fo~20KHz | | | | | |
| 8 | 額定頻率範圍 (RATED POWER INPUT) | Fo~20KHz Max deviation-10dB | | | | | |
| 9 | 額定輸入功率 (RATED POWER INPUT) | 6W (BOX Ass'y 状态) | | | | | |
| 10 | 最大輸入功率 (P .M .P .O .) | 12W | | | | | |
| 11 | 失真率 (DISTORTION) | 5% MAX | | | | | |
| 12 | 耐寒試驗 (COLD TEST) | -25±3℃ 16H | | | | | |
| 13 | 耐熱試驗 (HEAT TEST) | 70±2℃ 16H | | | | | |
| 14 | 耐濕性(周期性) (COMPOSITE TEMPERATURE/HUMIDITY CYCLC TEST) | 濕度: 溫度: 時間: | | | | | |
| 15 | 磁束密度 (FLUX DENSITY) | ±10%Gauss | | | | | |
| 16 | 總磁束 (TOTAL FLUX) | MAXWEL | | | | | |
| 17 | 磁鐵 (MAGNET) | 主磁 φ 70* φ 32*8mm () Material(Ferrite) OZ 副磁 φ * φ *mm () Material | | | | | |
| 18 | 重量 (WEIGHT) | G | | | | | |
| 19 | 絕緣抵抗 (INSULATION) | 喇叭端子與露出金屬部分之間有 2MΩ 500V 以上 More than 2MΩ between a terminal & a bare metal section of SPK | | | | | |
| 20 | 極性 (POLARITY) | 喇叭端子(+)側連接正電流時,振動板要往 前 方向振動 THE CONE SHALL MOVE FORWARD THE MAGNET | | | | | |
| 21 | 連續負荷試驗 (LOAD TEST) | <input type="checkbox"/> WHITE NOISE 96H <input type="checkbox"/> SN-1 IEC268 8H <input type="checkbox"/> PINK NOISE 8H <input type="checkbox"/> 426A 16H <input type="checkbox"/> IEEE 219 8H | | | | | |
| 22 | 漏磁密度 (FLUX LEAKAGE) | 距離後蓋 mm 漏磁束≤ G | | | | | |
| 23 | 中音 (MODRANGE) | | | | | | |
| 24 | 變壓器 (TRANSFOMER) | 100V/6W3W/1.5W 8Ω | | | | | |
| 擔 當 | | 照 查 | | 承 認 | | 核 准 | |

宏泰顺电子（深圳）有限公司

文件编号

备注

图名

成品图

型号

HST-400C

发

日期

2011. 11. 16

规格

图

版本

A0

图号

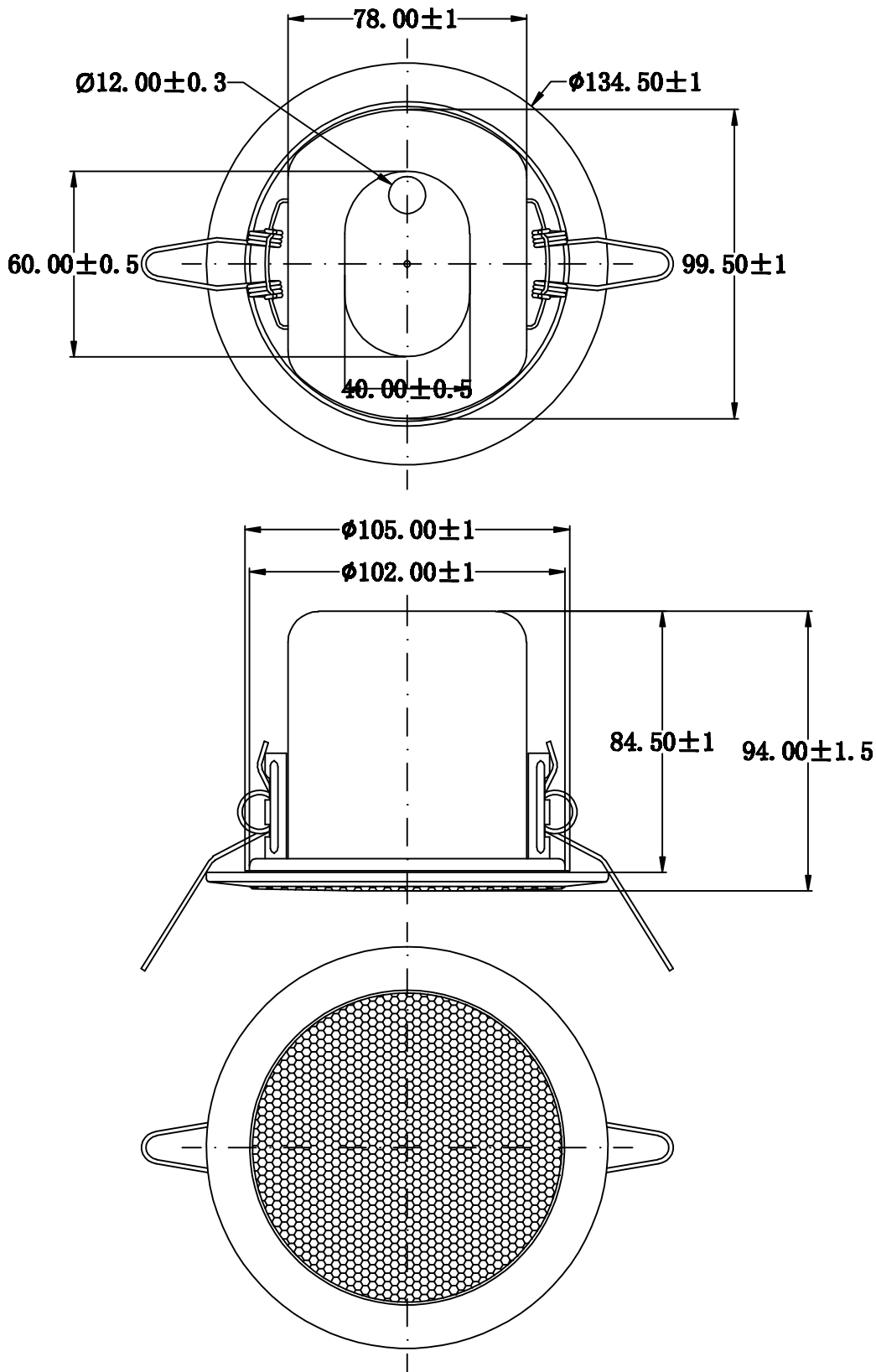

材料

制

担

照

承

核

比例

单位/mm 一般公差

图

当

查

认

准