

# 宏泰順電子（深圳）有限公司

HIGH HIT ENTERPRISE CO.LTD

## 產品規格書（SPECIFICATIONS）

客 戶 (CUSTOMER)		口 徑(SIZE)		5-1/4"	
客戶型名(CUSTOMER'S NO)		样品型号(SAMPLE NO)		ADS528(LCR-5N-PP)	
編號	項 目		規 格 及 測 定 條 件		
1	標稱阻抗	(IMP)	ACR:8Ω ± 15% AT 300Hz 1.0 V 兩单体喇叭并聯為 8.0 Ω		
2	直流阻抗	(DCR)	DCR:7.2Ω ± 7% 兩单体喇叭并聯為 7.2 Ω		
3	動作	(OPERATION)	Must be normal At program source 30W		
4	異常音	(BUZZ AND RATTLE)	Must be normal Sine wave 9.0v at Fo-20KHz		
5	最低共振頻率	(RESONANT FREQ (F <sub>0</sub> ))	Fo:62 ± 20% Hz Without baffle		
6	出力音壓	(S.P.L)	Mean value at 86 ± 2dB 300 400 500 600 4K 6K 8K 10KHz average; At 1W on axis calculated from 1.0M/2.83V measurement		
7	實效頻率範圍	(FREQ RESPONSE)	Fo ~ 20KHz		
8	額定頻率範圍	(RATED POWER INPUT)	Fo ~ 20KHz Max deviation-10dB		
9	額定輸入功率	(RATED POWER INPUT)	40W (BOX Ass'y 状态)		
10	最大輸入功率	(P.M.P.O.)	80W		
11	失真率	(DISTORTION)	5% MAX		
12	耐寒試驗	(COLD TEST)	-25 ± 3°C 16H		
13	耐熱試驗	(HEAT TEST)	70 ± 2°C 16H		
14	耐濕性(周期性) (COMPOSITE TEMPERATURE/HUMIDITY CYCLC TEST)		濕度: 溫度: 時間:		
15	磁束密度	(FLUX DENSITY)	± 10% Gauss		
16	總磁束	(TOTAL FLUX)	MAXWEL		
17	磁鐵	(MAGNET)	主磁 φ 80* φ 32*15mm ( )Material(Ferrite) OZ 副磁 φ * φ *mm ( )Material		
18	重量	(WEIGHT)	G		
19	絕緣抵抗	(INSULATION)	喇叭端子與露出金屬部分之間有 2MΩ 500V 以上 More than 2MΩ between a terminal & a bare metal section of SPK		
20	極性	(POLARITY)	喇叭端子(+)側連接正電流時,振動板要往 前 方向振動 THE CONE SHALL MOVE FORWARD THE MAGNET		
21	連續負荷試驗	(LOAD TEST)	<input type="checkbox"/> WHITE NOISE 96H <input type="checkbox"/> SN-1 IEC268 8H <input type="checkbox"/> PINK NOISE 8H <input type="checkbox"/> 426A 16H <input type="checkbox"/> IEEE 219 8H		
22	漏磁密度	(FLUX LEAKAGE)	距離後蓋 mm 漏磁束 ≤ G		
23	中音	(MODRANGE)			
24	高音	(TWEETER)	25MM 蚕丝膜 DOME TWEETER		
擔 當		照 查		承 認	核 准

宏泰顺电子（深圳）有限公司

文件编号

备注

图名

成品图

型号

LCR-5N-PP

发

日期

2012.02.15

规格

图

版本

A0

图号

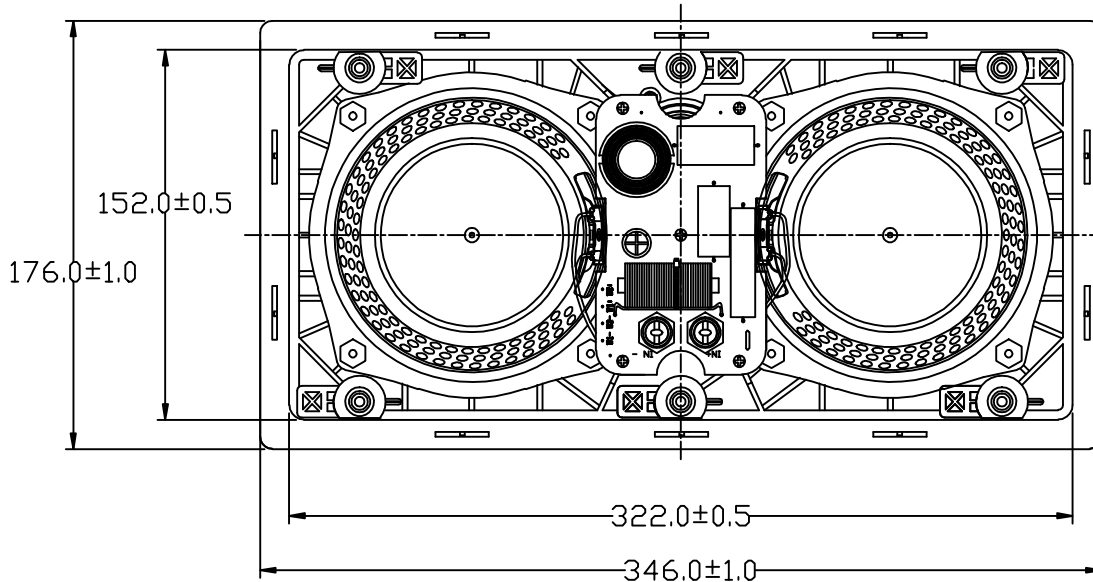
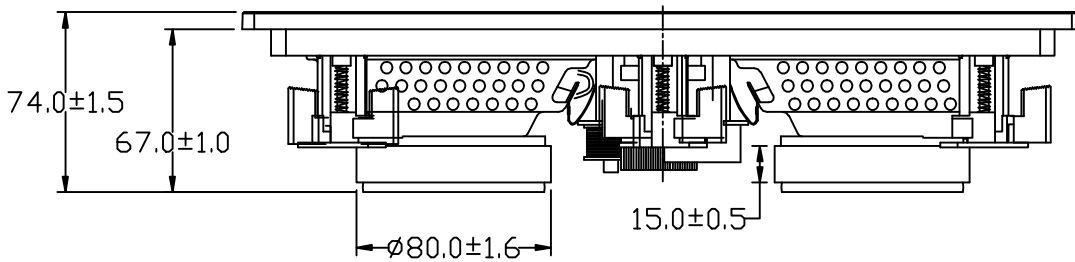
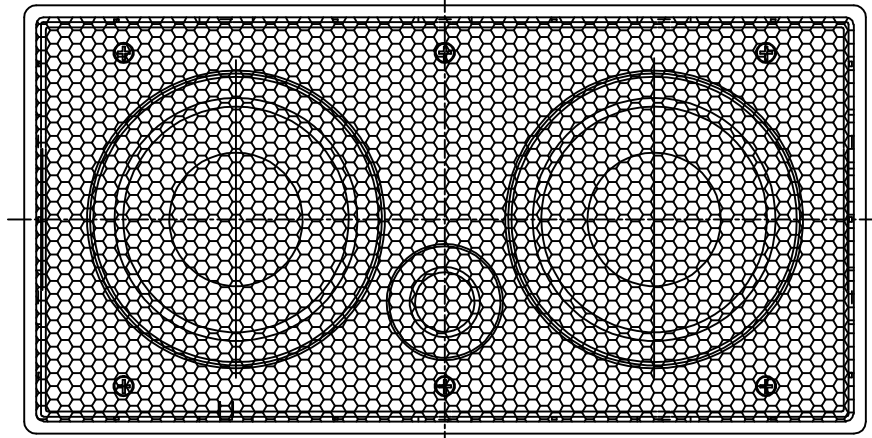

材料

制

担

照

承

核

比例

单位/mm一般公差

图

当

查

认

准