

宏泰順電子（深圳）有限公司

HIGH HIT ENTERPRISE CO.LTD

產品規格書（SPECIFICATIONS）

客 戶 (CUSTOMER)		口 徑(SIZE)		6-1/2"	
客戶型名(CUSTOMER'S NO)		样品型号(SAMPLE NO)		ADS65F40	
編號	項 目	規 格 及 測 定 條 件			
1	標稱阻抗 (IMP)	ACR:8.0Ω ±15% AT300HZ 1.0V			
2	直流阻抗 (DCR)	DCR:7.2Ω ±7%			
3	動作 (OPERATION)	Must be normal At program source30W			
4	異常音 (BUZZ AND RATTLE)	Must be normal Sine wave12.0V at Fo-20KHz			
5	最低共振頻率 (RESONANT FREQ (F ₀))	Fo: 55±20%Hz Without baffle			
6	出力音壓 (S.P.L)	Mean value at87±2dB 300 400 500 600 4K 6K 8K 10 KHz average; At 1W on axis calculated from 1.0M/2.83V measurement			
7	實效頻率範圍 (FREQ RESPONSE)	Fo~20KHz			
8	額定頻率範圍 (RATED POWER INPUT)	Fo~20KHz Max deviation-10dB			
9	額定輸入功率 (RATED POWER INPUT)	50W (BOX Ass'y 状态)			
10	最大輸入功率 (P.M.P.O.)	100W			
11	失真率 (DISTORTION)	5% MAX			
12	耐寒試驗 (COLD TEST)	-25±3℃ 16H			
13	耐熱試驗 (HEAT TEST)	70±2℃ 16H			
14	耐濕性(周期性) (COMPOSITE TEMPERATURE/HUMIDITY CYCLC TEST)	濕度: 溫度: 時間:			
15	磁束密度 (FLUX DENSITY)	±10%Gauss			
16	總磁束 (TOTAL FLUX)	MAXWEL			
17	磁鐵 (MAGNET)	主磁 φ80*φ40*15mm (Y35) Material(Ferrite) OZ 副磁 φ*φ*mm () Material			
18	重量 (WEIGHT)	G			
19	絕緣抵抗 (INSULATION)	喇叭端子與露出金屬部分之間有 2MΩ 500V 以上 More than 2MΩ between a terminal & a bare metal section of SPK			
20	極性 (POLARITY)	喇叭端子(+)側連接正電流時,振動板要往 前 方向振動 THE CONE SHALL MOVE FORWARD THE MAGNET			
21	連續負荷試驗 (LOAD TEST)	<input type="checkbox"/> WHITE NOISE 96H <input type="checkbox"/> SN-1 IEC268 8H <input type="checkbox"/> PINK NOISE 8H <input type="checkbox"/> 426A 16H <input type="checkbox"/> IEEE 219 8H			
22	漏磁密度 (FLUX LEAKAGE)	距離後蓋 mm 漏磁束 ≤ G			
23	中音 (MODRANGE)				
24	高音 (TWEETER)	25MM 蚕丝膜 DOME TWEETER			
擔 當		照 查		承 認	核 准

宏泰顺电子（深圳）有限公司

文件编号

备注

图名 成品图 型号 ADS65F40

发图 日期 2011.05.11

规格

图 版本 A0 图号

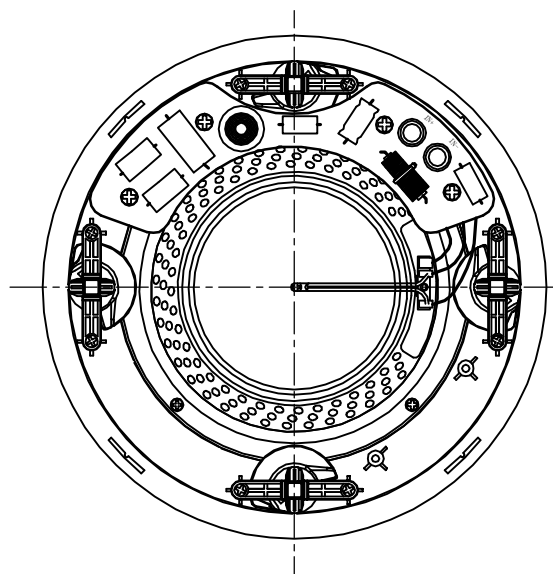
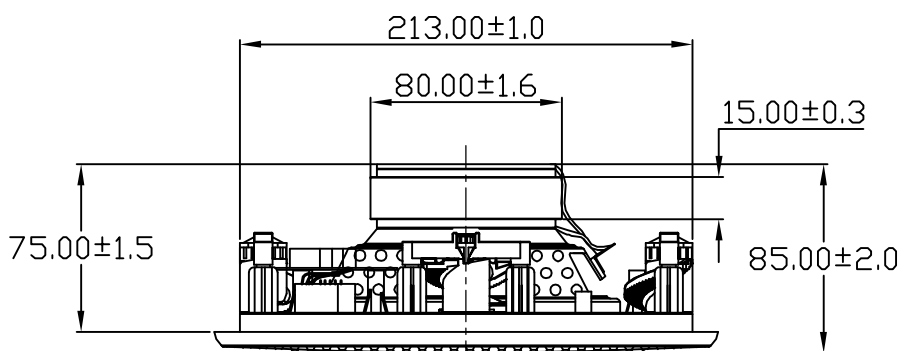
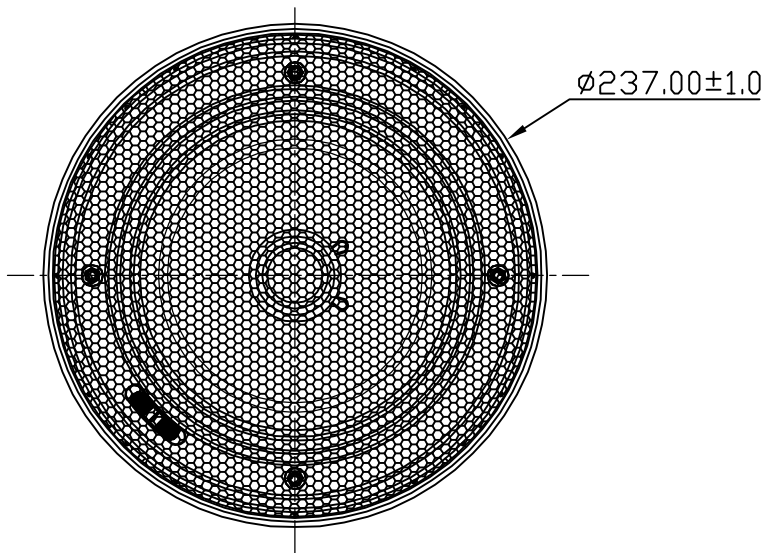

材料		制	担	照	承	核
比例	单位/mm一般公差	图	当	查	认	准